



| | |
|-------|----------------|
| 产品名称： | 智能导航互联系统 (DA+) |
| 编号： | 08A52-TBT-H000 |
| | |

为确保安装的安全（务必仔细阅读）

警告标志的说明

- 本书中使用以下标志来标明有可能造成操作人员或其他人受伤害的操作，以及有关安装的建议。



危险

不遵从该指示，将导致死亡或者其他严重伤害



警告

不遵从该指示，有可能导致死亡或者其他严重伤害



注意

不遵从该指示，有可能导致受伤



建议

防止导致故障、破损的建议



禁止事项

关于图标

- 使用下列图标来标明安装的位置和操作人员的视线角度。

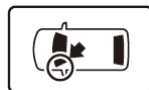

车身对应位置



仪表盘对应位置

- 使用下列图标来标明操作中必须遵守的事项。



佩戴防护眼镜



带皮手套



双人作业



放置于纸皮箱或毛毯上



除去毛刺



涂抹修补漆后充分干燥



保管好零件(还给客户)



用力压紧粘贴面



使用规定扭力上紧螺丝



垂直安装面操作



使用脱脂洗洁剂清洗

线束操作注意事项



请不要把用品线束与SRS线束扣夹在一起。



拆卸接线器、端子之类的接线时，请不要用力拉拽线束。

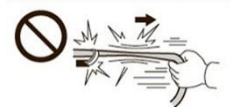

请不要用力拉拽线束。



线束不要夹压在零件中间。



接线器、端子类的接线请用力插入，直到锁紧为止。



从支撑杆拆下的接线器必须接回原位。



用品线束要扣在指定场所，不能松垮。



切断线束胶带的剩余部分。

一般的注意事项

- 请按照安装说明书的记载事项及服务手册中的相关事项和信息进行操作。特别要注意安全。
- 不要划伤、损坏车辆及相关零件。
- 特别要注意夹扣和爪扣的操作。
- 拆卸前应考虑如何装回原样，先确认安装时的状态后才开始拆卸零件。

安装电装零件的注意事项

- 进行安装操作时必须请先断开车辆电瓶的负极端子。

关于本用品的注意事项

- 螺栓、螺丝等必须使用本说明书的指定零件。否则，随意使用类似的零件有可能导致故障发生。

组成配件



要工具/用具

- | | | |
|---------|---------|---------|
| • 一字螺丝刀 | • 十字螺丝刀 | • 脱脂洗洁剂 |
| • 抹布 | • 棘轮 | • 套筒 |
| • 卷尺 | • 剪刀 | • 胶布 |
| • 包封胶布 | • 卡尺 | • 绝缘胶布 |
| • 夹扣拔取器 | | |

安装方法和顺序

脱脂洗洁剂的清洗方法

- 把脱脂洗洁剂涂抹在抹布上，把安装面上的油脂、垃圾、污垢全部擦拭干净。

建议

- 请不要把脱脂洗洁剂直接涂抹在安装面。
- 请充分干燥后才进行粘贴操作。



电池负极端子的拆卸

1. 断开电池的电源前请执行图示的操作。
2. 记录车辆各电子单元的设置，包括音响/导航系统的防盗密码。
3. 拆开电池的负极端子。

建议

- 关闭点火开关后，等待 3 分钟才能拆开电瓶的负极端子。

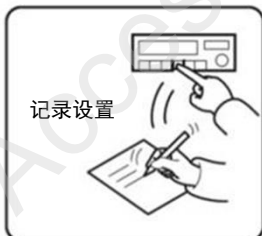
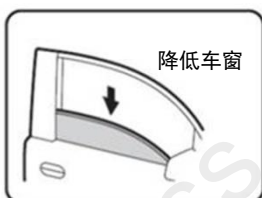

车辆零件的拆卸

4. 粘贴美纹胶布保护车身。

注意

- 复原操作完成后才能撕掉胶布。

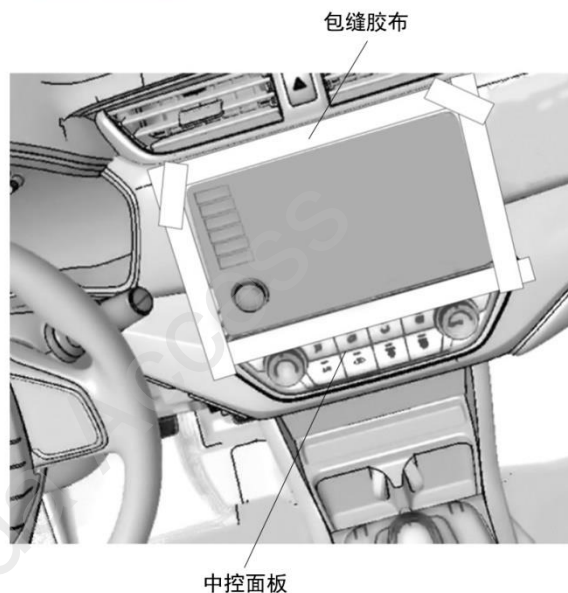
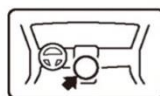

5. 拆出驾驶席下护板。

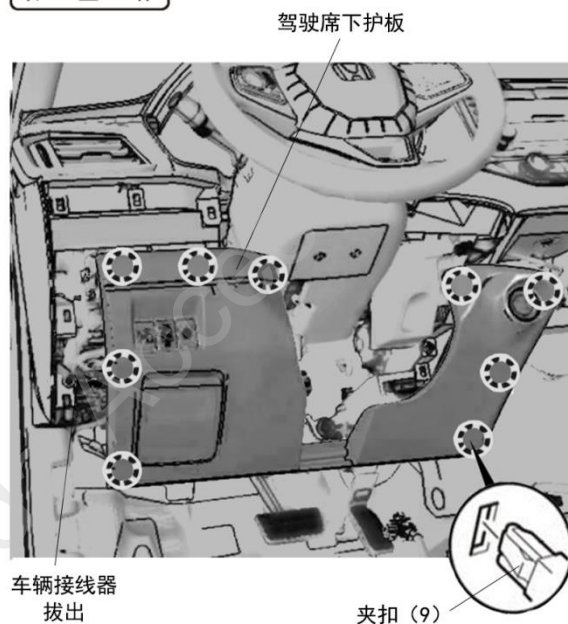

6. 拆出中控下饰板。

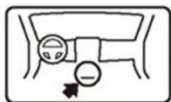

中控下饰件

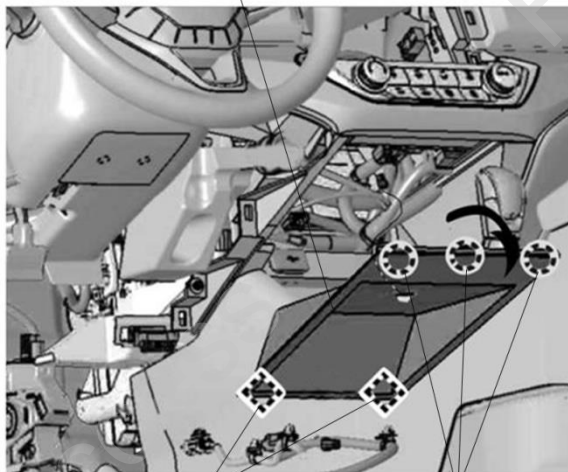

卡脚 (2)

爪扣 (3)

7. 拆出中央收音机。

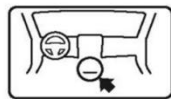

收音机

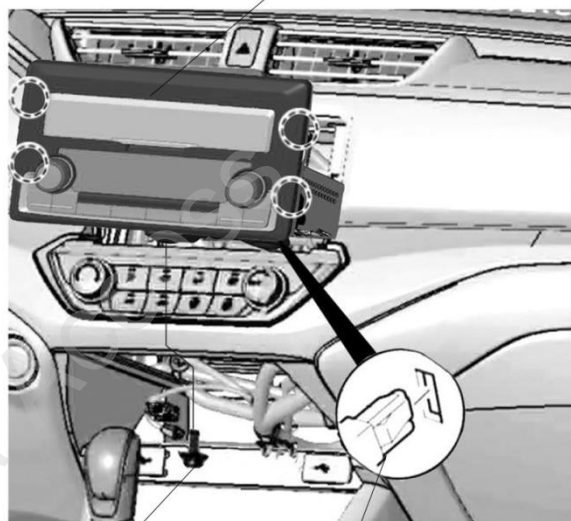

螺栓

夹扣 (4)

8. 拆出中央杯架饰板。

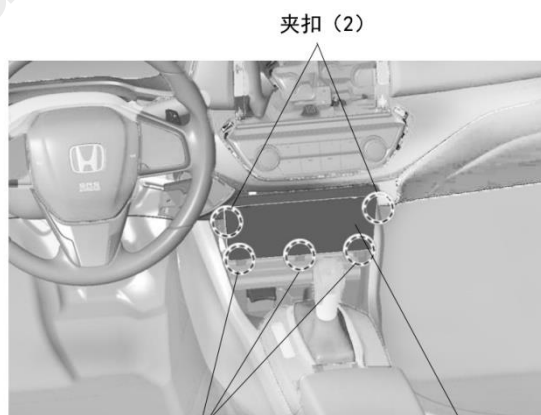

夹扣 (2)

卡爪 (3)

杯架饰板

汽油版车型

顺序 4-9

混合动力车型

转顺序 10

〈汽油版车型〉

9. 粘贴美纹胶布保护车身。

注意

- 复原操作完成后才能撕掉胶布。



美纹胶布

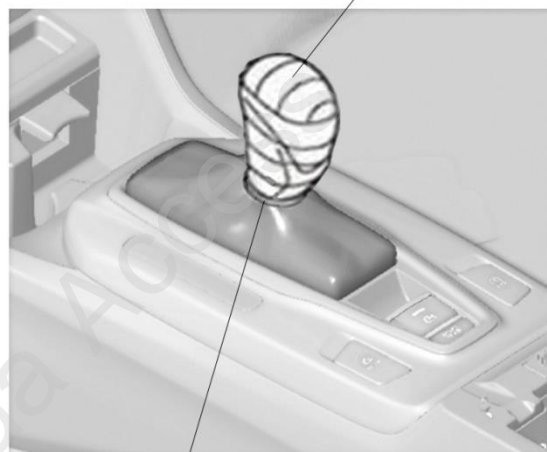

换挡杆把

10. 打开扶手箱盖。

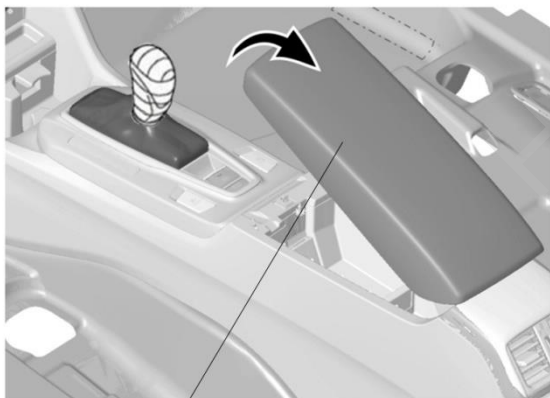

扶手箱盖

11. 拉出中控台面板。

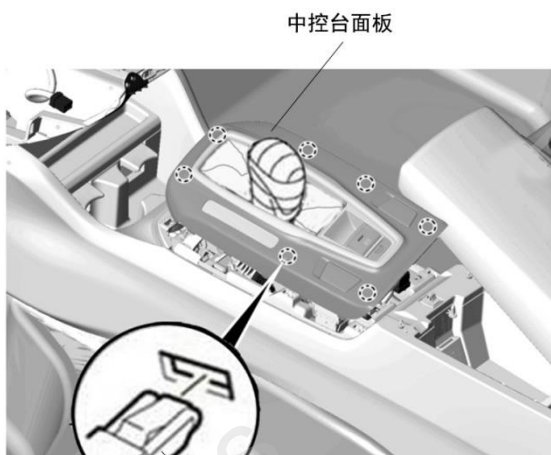

中控台面板

夹扣 (7)

12. 拆出中控台面板。

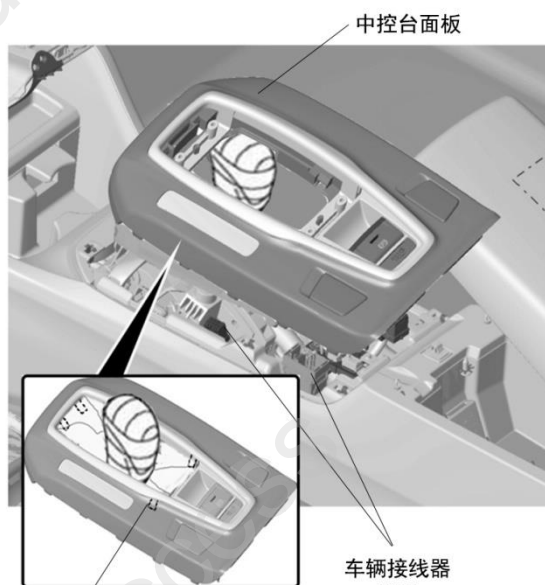

中控台面板

车辆接线器
拔开

爪扣 (4)

转顺序14

〈混合动力版车型〉

13. 拆出中控台面板。

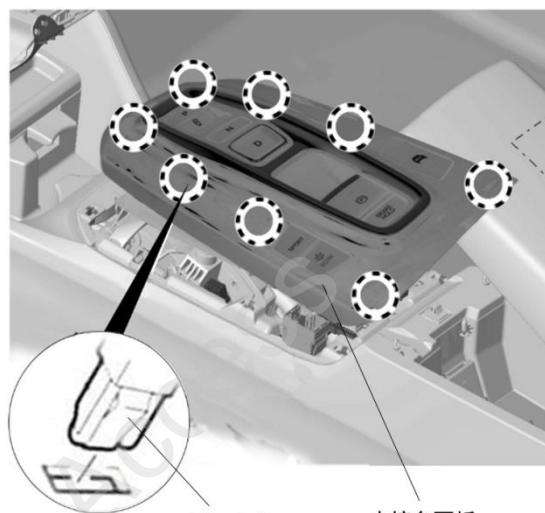

夹扣 (8)

中控台面板

14. 拆出中控杯架。

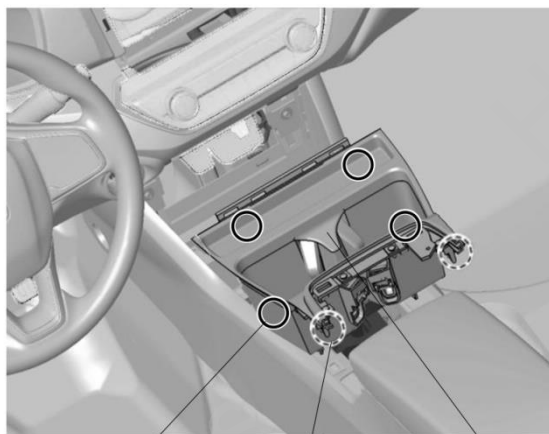

爪扣 (4) 夹扣 (2) 中控杯架

15. 拆出中控扶手箱左侧挡板上的夹扣。

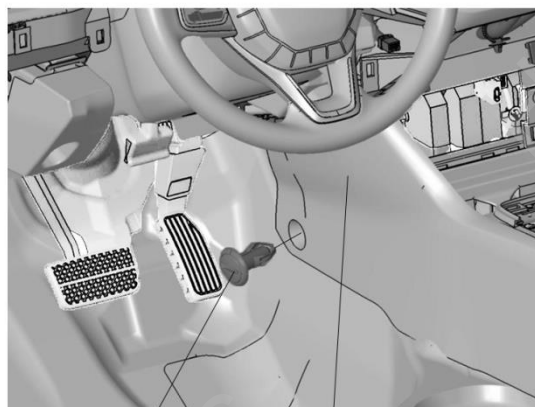

夹扣 左侧挡板
向外拉松

16. 拆出原收音机上的夹扣。

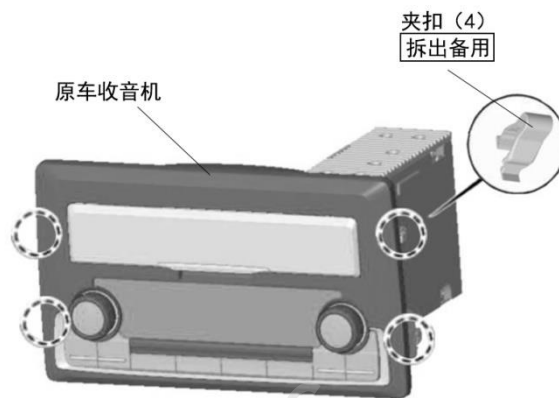

原车收音机

夹扣 (4)
拆出备用

智能互联组件的安装

17. 将步骤 16 拆出的夹扣安装到用品 DA 上。

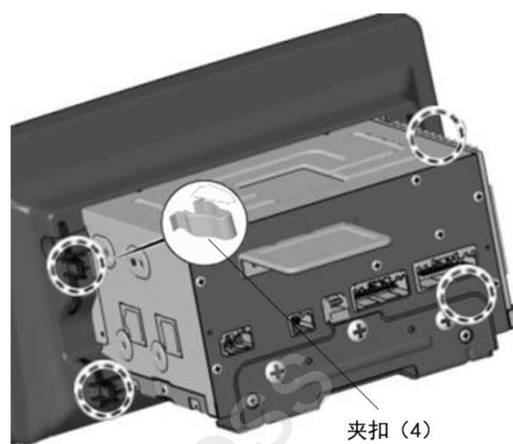

夹扣 (4)

18. 连接 GPS 天线与 DA, 固定 GPS 天线。



19. 拔出车辆 22 极接线器。

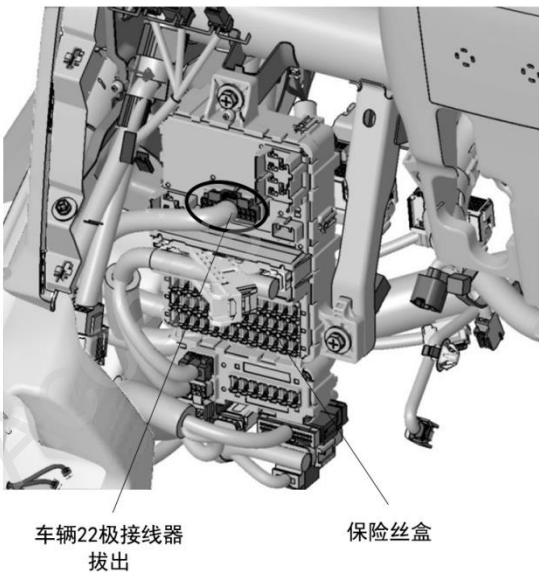
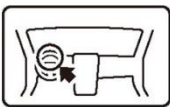

20. 剪开步骤 19 拔出的接线器的软管或胶布。

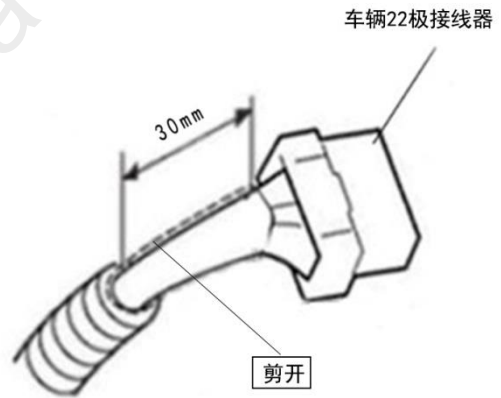

21. 连接线束的天蓝色导线与车辆 22 极接线器。

建议

- 注意不要弄错导线的接线位置。

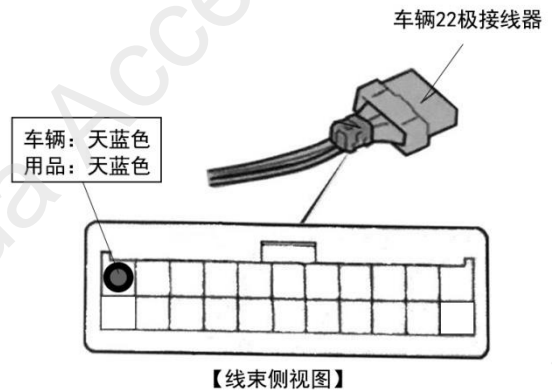

连接头的安装方法

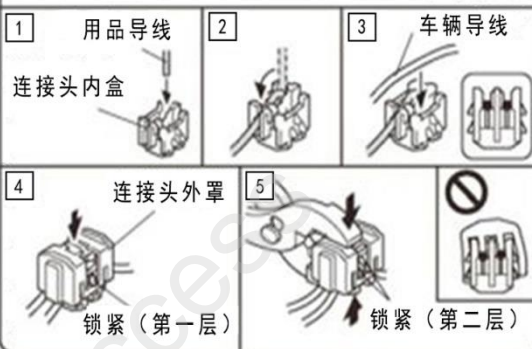

连接错误时的处置方法
不要把已经安装好的连接头拆开

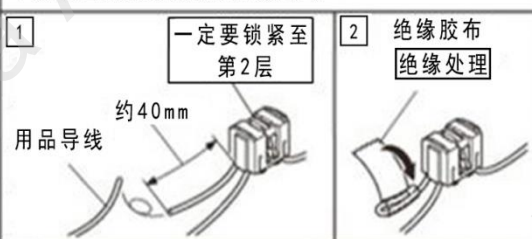

3 使用新的连接头把用品导线与正确导线连接。

22. 固定线束的天蓝色导线。

建议

- 连同车辆线束的软管和胶布一起包裹。

23. 插回车辆 22 极接线器。

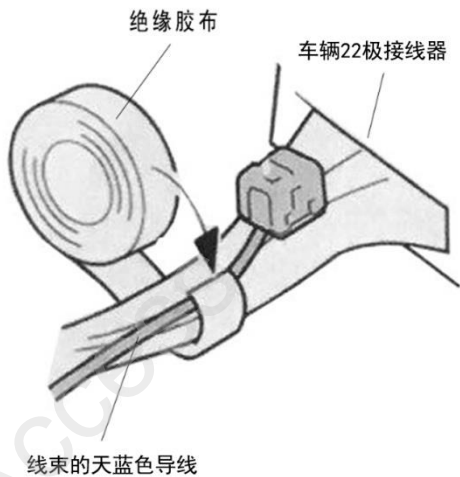

24. 整理铺放线束。

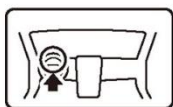

线束胶带 (3)

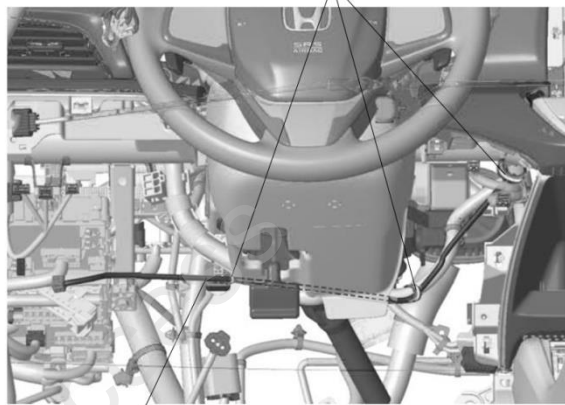

25. 整理铺放线束。

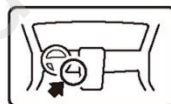

线束的接线器



26. 整理铺放线束。

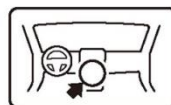

中控扶手箱

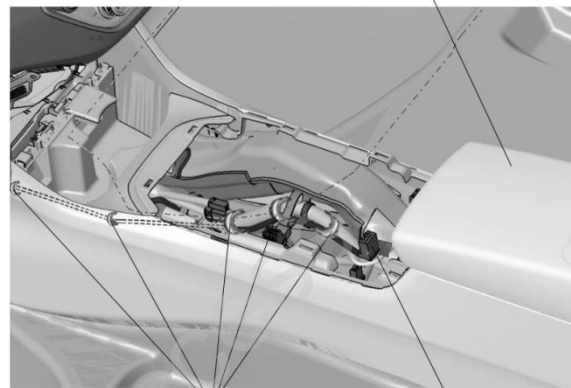

27. 剪开步骤 26 中的 12 极灰色接线器的软管或胶布。

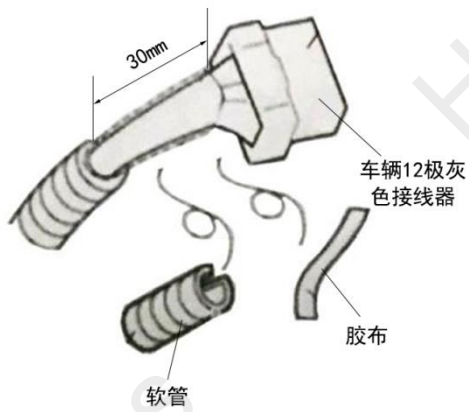

28. 连接线束的白色导线与车辆 12 极灰色接线器。

建议

- 注意不要弄错导线的接线位置。

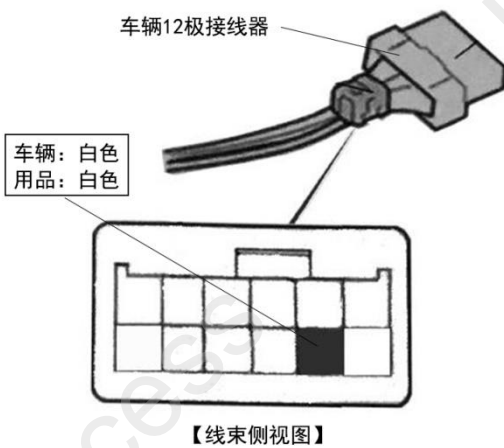

29. 固定线束的白色导线。

建议

- 连同车辆线束的软管和胶布一起包裹。

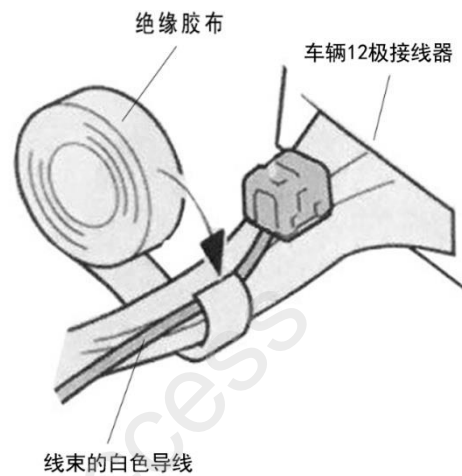

30. 连接用品线束与 DA，安装 DA。

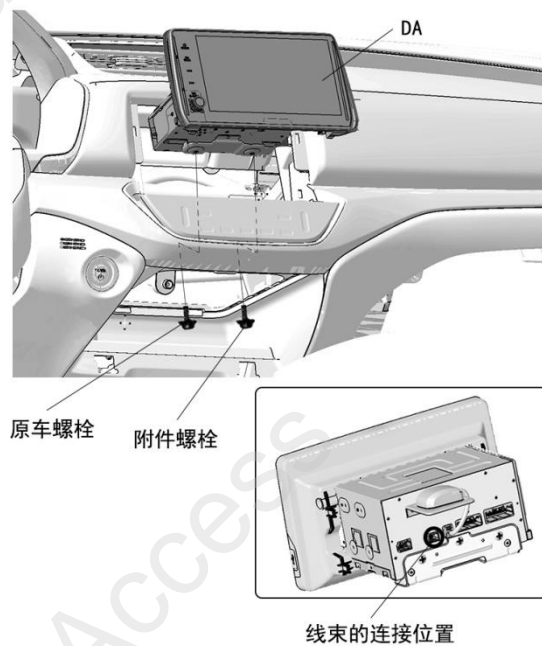

安装确认

31. 确认配线和安装没有异常。

建议

- 确认没有强行拉拽、夹塞、夹住线束。
- 确认夹扣和线束扎带安装牢固，没有遗漏。

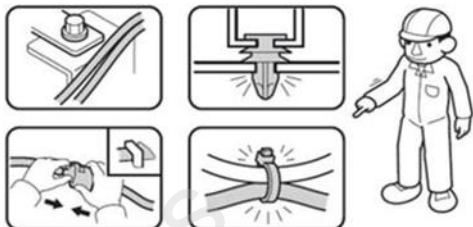

复原作业

32. 把拆卸下来的车辆零件按原样装回。

建议

- 注意不要损伤车辆零件，夹住线束。
- 必须牢固安装夹扣、爪扣等，不能凸起。

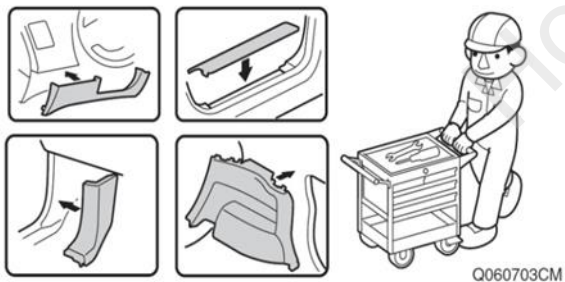

Q060703CM

动作确认

33. 把电池的负极端子重新接回。



34. 确认电装产品及电子系统的运转正常。

35. 恢复各单元的安装前的设置状态。

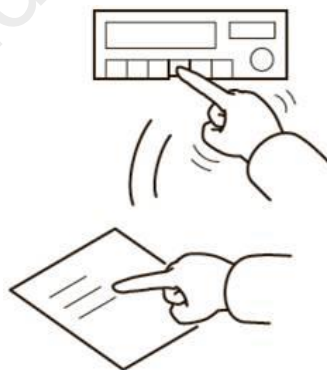

请把下列物品交付用户

- 使用说明书